

# КЛАПА ЩОРМОВА КОВЪК ЧУГУН ЪГЛОВА ФЛАНЦЕВА DIN PN 10

Материал ковък чугун EN-JS1025; DIN  
GGG40.3  
Налягане PN 10  
Размер DN-50-150

## ТЕХНИЧЕСКИ ХАРАКТЕРИСТИКИ

Щормовите клапи са използвани главно за източване на сточни, тръмни води както и незамърсена морска вода. Имат възможност да бъдат монтирани както във хоризонтално така и във вертикално положение. Меко уплътняващи

## РАБОТНИ ФЛУИДИ / СРЕДА

- Тръмни, сточни и морски води

## ИЗПЪЛНЕНИЕ

- Прави / ъгливи

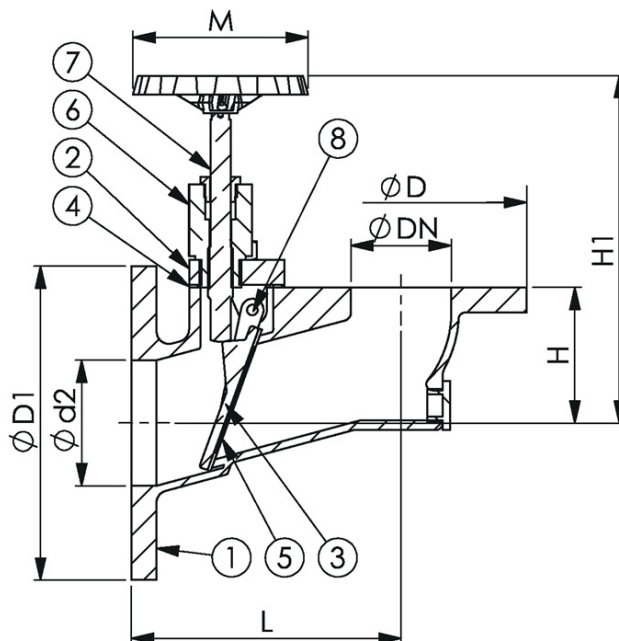

No.	детайли	материали	спецификация	
			Стандарт	DIN
1	Тяло	ковък чугун EN-JS1025 (GGG40.3)	Присъединяване	EN 1092-3
2	Капак	ковък чугун EN-JS1025 (GGG40.3)	Строителна дължина	EN 558, серия 48
3	Клапан	бронз CC491K (RG5)	Присъед. на капака	болтово
4	Гарнитура	гума NBR	Изпълнение	ъглов
5	Уплътнение	гума NBR	Присъединяване	фланцево
6	Гайка	месинг CW614N (Ms58)	Управление	ръчно с колело
7	Шпиндел	месинг CW614N (Ms58)	Задвижване	многооборотно
8	Щифт	неръждаема ст. 1.4401 (AISI316)	Темп. диапазон [°C] при Pmax 4 Bar	-10 °C ÷ +60°C
9	Гайка	месинг CW614N (Ms58)		

Dn	Pn	фланци/pn	L	D	D1	D2	H	H1	M	тегло (kg)
50	PN 4	PN 10	180	165	200	68	90	260	140	13
65	PN 4	PN 10	200	185	220	85	100	270	140	15
80	PN 4	PN 10	215	200	250	100	108	290	140	21
100	PN 4	PN 10	250	220	285	130	130	305	140	26

**КЛАПА ЩОРМОВА КОВЪК ЧУГУН ЪГЛОВА  
ФЛАНЦЕВА DIN PN 10**

Материал ковък чугун EN-JS1025; DIN  
GGG40.3

Налягане PN 10

Размер DN-50-150

<b>Dn</b>	<b>Pn</b>	<b>фланци/pn</b>	<b>L</b>	<b>D</b>	<b>D1</b>	<b>D2</b>	<b>H</b>	<b>H1</b>	<b>M</b>	<b>тегло (kg)</b>
125	PN 4	PN 10	290	250	315	158	152	330	160	37
150	PN 4	PN 10	330	285	340	190	176	350	160	45