

КЛАПА ЩОРМОВА СТОМАНЕНА ЪГЛОВА JIS F3060 10K

Материал стомана 1.0619

Налягане 10 К

Размер DN-50-150

ТЕХНИЧЕСКО ОПИСАНИЕ

Използват се за източване (извърляне зад борд) на сточни и фекални води. Съществуват варианти за хоризонтален и вертикален монтаж.

РАБОТЕН ФЛУИД / СРЕДА

- Сточни води от бани, кухни и сервизни помещения
- Фекални води

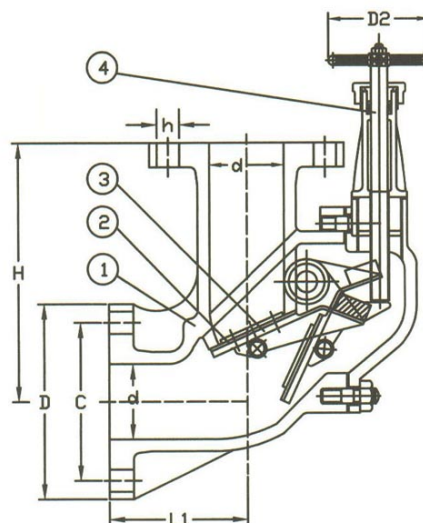

No.	детайли	материали	спецификация	
			Стандарт	JIS F7400
1	Тяло	стомана - 1.0619	Присъединяване	JIS B2220 10K
2	Седло	гума NBR	Присъед. на капака	болтово
3	Клапан	бронз GR5	Изпълнение	ъглов
4	Щифт	неръждаема ст. 1.4301	Присъединяване	фланцево
			Управление	ръчно с колело
			Задвижване	многооборотно

Dn	Pn	фланци/рп	H	L1	D	C	øh x отвори	D2	тегло (kg)
50	10 К	10 К	170	90	155	120	4 x 19	100	13
65	10 К	10 К	200	110	175	140	4 x 19	100	19
80	10 К	10 К	220	120	185	150	8 x 19	125	23.8
100	10 К	10 К	250	130	210	175	8 x 19	125	34.5
125	10 К	10 К	270	150	250	210	8 x 23	125	50
150	10 К	10 К	310	170	280	240	8 x 23	125	67