

КОНДЕНЗОТДЕЛИТЕЛ ТЕРМОДИНАМИЧЕН РЕЗБОВИ / ФЛАНЦЕВИ ADCA DT 42/2

Материал стомана 1.0460

Налягане PN 63

Размер 1/2" - 1"

ТЕХНИЧЕСКО ОПИСАНИЕ

Термодинамични кондензни гърнета модел ADCA DT 42/2 са компактни леки и лесни за монтаж и отлични за вграждане в системи с високо работно налягане. Кондензните гърнета от този тип имат само един подвижен елемент и се използват в широк диапазон на работното налягане, без допълнителна настройка. Присъединяването е резбово или фланцево.

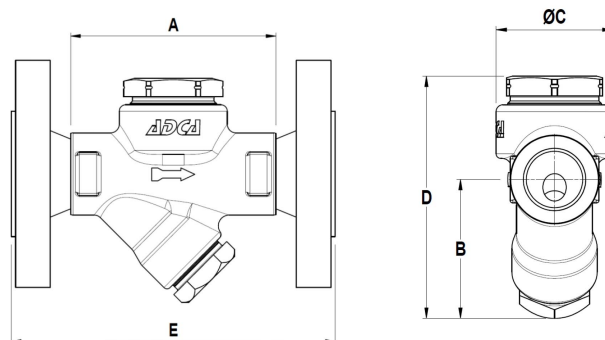

ОСНОВНИ ФУНКЦИИ

Разтоварване с прекъсване. Работа с прегрятата пара. Седлото и клапана имат възможност за подмяна на място без да се демонтира кондензоотделителя. Не се влияе от хидравлични удари и вибрации в системата. Вграден филтър лесен за обслужване.

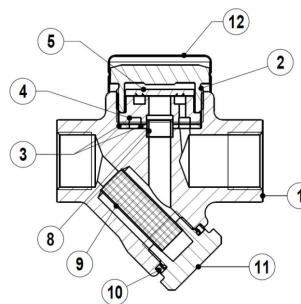

ОПЦИИ

- Устройство против обледеняване.

ПРИЛОЖЕНИЕ

- Наситена и прегрятата пара.

РАЗМЕРИ

- резбови 1/2" ÷ 1"
- фланцеви DN 15 ÷ DN 25

ПРИСЪЕДИНЯВАНЯ

- резбово ISO 7 / 1 Rp (BS21)
- фланцево EN 1092-1 PN40 ÷ PN63 или ANSI.
- на заварка (по поръчка)

МОНТАЖ

- Препоръчва се хоризонтален монтаж.

ПРИЛОЖЕНИЕ

- Наситена и прегрятата пара.

ОГРАНИЧЕНИЯ

- Минимално работно налягане до 0,25 Bar
- Максимално работно обратно налягане до 80% Bar

КОНДЕНЗОТДЕЛИТЕЛ ТЕРМОДИНАМИЧЕН РЕЗБОВИ / ФЛАНЦЕВИ ADCA DT 42/2

Материал стомана 1.0460

Налягане PN 63

Размер 1/2" - 1"

№	позиция	материал	спецификация	
			Стандарт	DIN
1	Тяло	P250H / 1.0460	Стандарт	DIN
2	Капак	AISI 304 / 1.4301 AISI 303 / 1.4305	Присъединяване	резбово BSP / фланцево
3	Уплътнител	неръждаема стомана / графит	Присъед. на капака	капачка резбова
4	Седло	закалена неръждаема стомана	Изпълнение	прав
5	Клапан	закалена неръждаема стомана	Управление	автоматично
8	Тръба	AISI 304 / 1.4301	Обезвъздушаване	с автоматично изпускане
9	Филтър	AISI 304 / 1.4301	Монтаж	хоризонтален
10	Уплътнение	неръждаема стомана / графит		
11	Тапа	A105 / 1.0432		
12	Изоляционна капачка	AISI 304 / 1.4301		

пропускателна способност (kg/h)														
МОДЕЛ	РАЗМЕР	ДИФЕРЕНЦИАЛНО НАЛЯГАНЕ (bar)												
		1	3	5	7	9	12	15	18	21	24	30	35	42
DT42/2	1/2" - 15	180	250	300	380	430	500	550	590	620	690	730	770	820
DT42/2	3/4" - 20	320	450	530	600	690	720	810	850	900	930	950	980	1040
DT42/2	1" - 25	320	450	530	600	690	720	810	850	900	930	950	980	1040

размери (mm)													
Резбови или на заварка (SW)						EN PN 16 / PN 40		EN PN 63		ANSI 150 lb		ANSI 300 lb	
РАЗМЕР DN	A	B	C	D	kg	E	kg	E	kg	E	kg	E	kg
1/2" - 15	95	60	50	104	1,3	150	2,8	150	3,7	150	2,4	150	2,8
3/4" - 20	95	60	50	104	1,2	150	3,3	150	5,2	150	2,8	150	3,6
1" - 25	95	60	50	110	1,5	160	4	160	6,5	160	3,6	160	4,5

максимални работни параметри			
максимално работно налягане / bars			Т макс. [°C]
фланцеви pn 63	фланцеви pn 40 / ansi 300 lb	фланцеви ansi 150 lb	
63 bar	40 bar	19,3 bar	50 °C
55,5 bar	35 bar	15,8 bar	150 °C

**КОНДЕНЗОТДЕЛИТЕЛ ТЕРМОДИНАМИЧЕН
РЕЗБОВИ / ФЛАНЦЕВИ ADCA DT 42/2**

Материал стомана 1.0460

Налягане PN 63

Размер 1/2" - 1"

максимални работни параметри			
максимално работно налягане / bars			T макс. [°C]
фланцеви pn 63	фланцеви pn 40 / ansi 300 lb	фланцеви ansi 150 lb	
48 bar	30,4 bar	12,1 bar	250 °C
43,5 bar	27,4 bar	12,1 bar	300 °C