

КОНДЕНЗОТДЕЛИТЕЛ ТЕРМОСТАТИЧЕН С ОБЕЗВЪЗДУШИТЕЛ РЕЗБОВИ / ФЛАНЦЕВИ ADCA TH32Y - TH32Y / СК

Материал стомана 1.0460

Налягане PN 40

Размер 1/2" - 1" / DN 15 - 25

ТЕХНИЧЕСКО ОПИСАНИЕ

Термостатични кондензотделители серия TH32Y за пара с автоматично обезвъздушаване. Те са специално конструирани за вграждане в промишлено оборудване като стерилизатори, оборудване за преработка на храна перално оборудване и в съоръжения за химическата промишленост.

Присъединяването е на резба или фланцево.

ОСНОВНИ ФУНКЦИИ

Контролирано разтоварване.

Дренира кондензат с близка температура до тази на парата.

Термостат за различни подохладжания (5°K to 30°K).

Отлично обезвъздушаване.

Работа с умерено прегрята пара.

Вграден филтър.

РАБОТЕН ФЛУИД / СРЕДА

Прегрята пара

ИЗПЪЛНЕНИЕ

- LC - с нисък капацитет
- Интегрален възвратен клапан
- Клапан за продухване.

МОДЕЛИ

- TH32Y
- TH32Y-СК (с възвратен клапан)

ПРЕПОРЪКИ ЗА МОНТАЖ

- Препоръчва се хоризонтален монтаж.
- Може да се инсталира във всяко положение,

съгласно инструкциите на производителя за монтаж и поддръжка.

ПРИСЪЕДИНЯВАНЕ

- фланцево
- резбово
- на заварка (по поръчка)

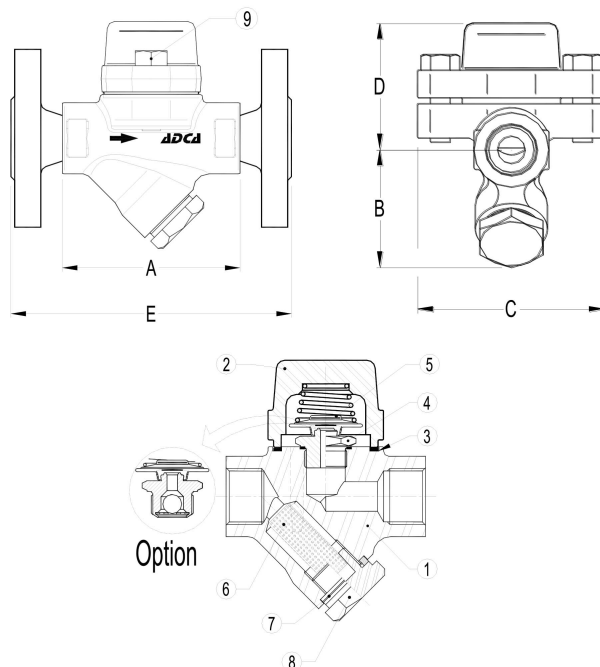

**КОНДЕНЗОТДЕЛИТЕЛ ТЕРМОСТАТИЧЕН С
ОБЕЗВЪЗДУШИТЕЛ РЕЗБОВИ / ФЛАНЦЕВИ
ADCA TH32Y - TH32Y / СК**

Материал стомана 1.0460
Налягане PN 40
Размер 1/2" - 1" / DN 15 - 25

No.	детайли	материали	спецификация	
			Стандарт	DIN
1	Тяло	P250GH / 1.0460	Стандарт	DIN
2	Капак	P250GH / 1.0460	Резбово присъединяване	ISO 7 / 1 Rp (BS21)
3	Гарнитура	неръждаема ст./графит	Фланцево присъединяване	EN 1092-1 PN40 или ANSI
4	Клапан	AISI 304 / 1.4301	Присъед. на капака	болтово
5	Термостатичен елемент	неръждаема ст.	Изпълнение	прав
6	Филтър	AISI 304 / 1.4301	Управление	автоматично
7	Гарнитура	неръждаема ст./графит	Обезвъздушаване	автоматично
8	Капак на филтъра	A105 / 1.0432	Монтаж	хоризонтален
9	Болтове	A2-70		

максимални работни параметри		
максимално работно налягане / bars		т макс. [°C]
фланцево pn 40 / ansi #300	фланцево ansi #150	
40 bar	19,3 bar	50 °C
35 bar	15,8 bar	150 °C
30,4 bar	12,2 bar	250 °C
27,6 bar	10,2 bar	300 °C

пропускателна способност kg/h																
МОДЕЛ	DN	ДИФЕРЕНЦИАЛНО НАЛЯГАНЕ (bar)														
		0.2	0.3	0.5	1	1.5	2	3	4	6	8	10	13	15	20	22
TH32Y	15 - 25	70	120	140	255	330	385	455	510	600	670	700	720	750	775	790
TH32YLC	15 - 25	45	55	70	95	125	135	180	200	270	315	330	360	370	405	415

размери (mm)												
На резба или заварка						Фланцево EN PN 16 / PN 40			Фланцево ANSI 150		Фланцево ANSI 300	
DN	A	B	C	D	kg	E	kg	E	kg	E	kg	
15 - 1/2"	95	59	95	65	1.6	150	3.2	150	2.7	150	3.5	
20 - 3/4"	95	59	95	65	1.6	150	3.9	150	3.1	150	4.7	
25 - 1"	95	65	95	65	1.8	160	4.7	160	4.3	160	5.9	