

КРИОГЕНЕН ПРОХОДЕН ВЕНТИЛ ТИП 01311 С УДЪЛЖЕН ШПИНДЕЛ И ДРОСЕЛИРАЩА КЕГЛА СЪС ЗАПОЕНИ НЕРЪЖДАЕМИ КРАИЩА

Материал бронз СС491К

Налягане PN 50

Размер DN 10 - 50

ТЕХНИЧЕСКО ОПИСАНИЕ

Тип 01311 - Вентил

Криогенни-спирателни и възвратно-спирателни вентили,
PN50

- бронзово тяло и капак
- предварително напрегнат салник
- почистен и обезмаслен за работа с кислород
- Арт.№ 01311.X.0017 (H=270mm) Вентили
- Арт.№ 01311.X.0027 (H=370mm) Вентили
- Арт.№ 01311.X.5017 (H=270mm) Възвратни вентили
- Арт.№ 01311.X.5027 (H=370mm) Възвратни вентили

Запоени неръждаеми краища съгл. DIN EN 12449 ASTM B88.

РАБОТЕН ФЛУИД / СРЕДА

С одобрение за газове, пари и втечнени криогенни газове и LNG.

ОПЦИИ

- запоени неръждаеми краища съгл. ISO 1127
- удължение H до 900mm
- регулиращ клапан (с резбово присъединяване)

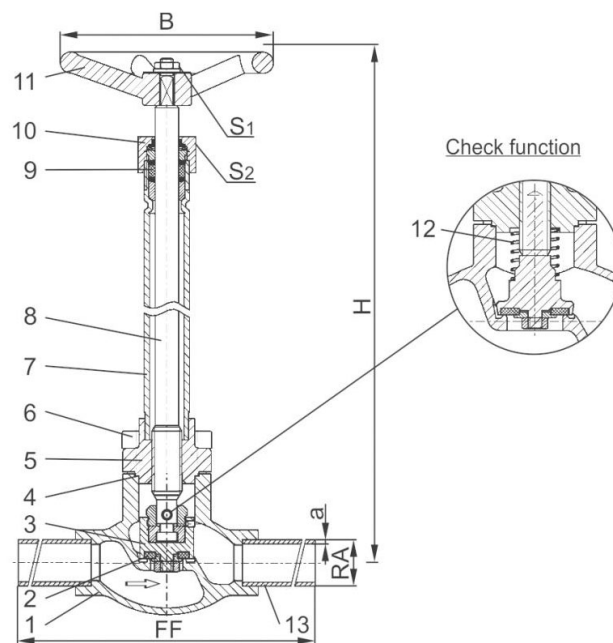

КРИОГЕНЕН ПРОХОДЕН ВЕНТИЛ ТИП 01311 С УДЪЛЖЕН ШПИНДЕЛ И ДРОСЕЛИРАЩА КЕГЛА СЪС ЗАПОЕНИ НЕРЪЖДАЕМИ КРАИЩА

Материал бронз СС491К

Налягане PN 50

Размер DN 10 - 50

№	материали	Din en	Astm	спецификация	
1	Тяло	бронз СС491К	B 62 UNS C83600	Тип 05412	Криогенен възвратен вентил PN 50
2	Седло	тефлон PTFE / графитен пълнеж (25%)		Присъединителни краища	заварени неръждаеми краища
3	Клапан	месинг CW614N	B 283 UNS C38500	Строителна дължина	заводска нормала
4	Гарнитура на капака	тефлон PTFE		Присъединяване капака	фланцево
5	Горна част	СС493К	B 505 UNS C93200	Изпълнение	прав
6	Болтове	1.4301/A2 A 194 B8		Присъединяване	на заварка
7	Удължител	1.4541	A213 TP 321	Задвижване	ръчно
8	Шпиндел	1.4301	A 276 Grade 304	Работна темп. [°C],	-196 °C до +120 °C
9	Салников уплът.	графитно / тефлон PTFE		Препоръчителна темп. [°C],	-60 °C до +120 °C
10	Гайка салникова	месинг CW614N	B 283 UNS C38500		
11	Маховик	алуминиева сплав			
12	Пружина	CW452K	B 159 UNS C51900		
13	Запоени неръждаеми краища	1.4306	A 312 TP304L		

номинален размер	Дn	10	15	20	25	32	40	50
Размерен код	.X.	X=DNRA. Пример: клапан DN15 със запоени медни краища RA018mm. X=1518						
Строителна дължина	FF	60	85	85	115	115	140	160
Височина	H	270 mm до 370 mm						
Външен диаметър на тръбата-Ø	RA	в зависимост от поръчката						
Дълбочина на муфата	b	6	6	8	8	10	13	20
Маховик-Ø	B	100	100	100	100	125	125	125
Размер на шестостена	S1	7	7	7	7	10	10	10
Размер на шестостена	S2	30	30	30	30	36	36	36

**КРИОГЕНЕН ПРОХОДЕН ВЕНТИЛ ТИП 01311
С УДЪЛЖЕН ШПИНДЕЛ И ДРОСЕЛИРАЩА
КЕГЛА СЪС ЗАПОЕНИ НЕРЪЖДАЕМИ
КРАИЩА**

Материал бронз СС491К

Налягане PN 50

Размер DN 10 - 50

номинален размер	Dn	10	15	20	25	32	40	50
Тегло	ca. kg	1.4	1.7	2.1	2.4	3.3	4.7	7.2
Kvs-стойност	m ³ /h	1.6	4.3	6.7	11.5	12.1	22.6	37.1
Cv-стойност	gal/min	1.9	5.0	7.8	13.4	14.1	26.3	43.2