

КРИОГЕНЕН ВЪЗВРТАЕН ВЕНТИЛ ТИП 05412 СЪС ЗАПОЕНИ НЕРЪЖДАЕМИ КРАИЩА

Материал бронз СС491К

Налягане PN 50

Размер DN 10 - 50

ТЕХНИЧЕСКО ОПИСАНИЕ

Тип 05412 - Възвратни вентили
Криогенни-възвратни вентили, PN50

- бронзово тяло и капак
- с пружина, минимално раб. налягане 0.1 bar
- почистен и обезмаслен за работа с кислород

Арт.№ 05412.X.0007

С неръждаеми краища за челна заварка съгл. DIN EN 12449.

РАБОТЕН ФЛУИД / СРЕДА

С одобрение за газове, пари и втечнени криогенни газове и LNG.

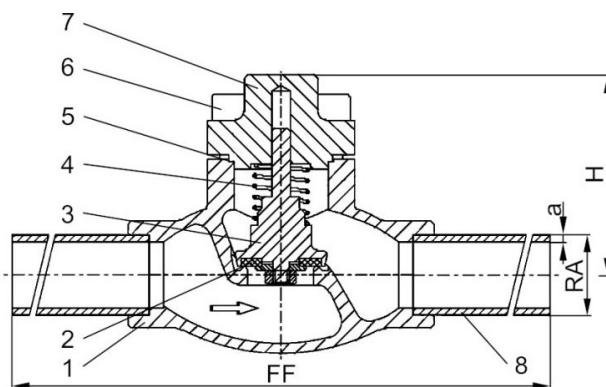

№	материали	Din en	Astm	спецификация	
				Тип 05412	криогенен възвратен вентил PN 50
1	Тяло	бронз СС491К	B 62 UNS C83600	Присъединителни краища	на заварка
2	Седло	тефлон PTFE / с графитен пълнеж (25%)		Строителна дължина	заводска нормала
3	Клапан	месинг CW614N	B 283 UNS C38500	Присъединяване капака	фланцево
4	Пружина	CW452K	B 159 UNS C51900	Изпълнение	прав
5	Гарнитура на капака	тефлон PTFE		Присъединяване	на заварка
6	Болтове	1.4301/A2	A 194 B8	Задвижване	самостоятелно
7	Капак	СС493К	B 505 UNS C93200	Работна темп. [°C],	-196 °C до +120 °C
8	Неръждаеми краища	1.4301/A2	A 194 B8		

номинален размер	Dn	10	15	15	20	25	32	40	50
Размерен код	.X.	1012	1515	1518	2022	2528	3235	4042	5054
Строителна дължина	FF	360	385	385	385	415	415	420	460

**КРИОГЕНЕН ВЪЗВРТАЕН ВЕНТИЛ ТИП
05412 СЪС ЗАПОЕНИ НЕРЪЖДАЕМИ
КРАИЩА**

Материал бронз СС491К

Налягане PN 50

Размер DN 10 - 50

номинален размер	Dn	10	15	15	20	25	32	40	50
Височина	H	71	71	71	72	75	87	95	95
Външен диаметър на тръбата Ø	RA	12.0	15.0	18.0	22.0	28.0	35.0	42.0	54.0
Дебелина на стената	a	1.0	1.5	1.5	1.5	1.5	1.5	1.5	2.0
Тегло	ca. kg	0.8	1.1	1.1	1.4	2.0	2.8	4.5	6.5
Kvs-стойност	m ³ /h	2.2	4.3	4.3	6.7	11.5	12.1	22.6	37.1
Cv-стойност	gal/min	2.6	5.0	5.0	7.8	13.4	14.1	26.3	43.2