

СМУКАТЕЛ ВЪЗВРАТЕН ЧУГУНЕН С ФИЛТЪР DIN PN 16

Материал сив чугун EN-JL1040; DIN GG25
 Налягане PN 16
 Размер DN 40 - 300

ТЕХНИЧЕСКО ОПИСАНИЕ

Дънен вентил (смукател) с фланцево присъединяване и възвратен клапан. Изпълнява ролята на филтър-смукателен непозволяващ движение на флуида в обратна посока.

- Уплътняване - метал / EPDM.
- Възвратна клапа с пружина - функционира като еднопосочен клапан.
- Присъединяване - фланцево EN 1092-1
- Монтаж - вертикално положение

РАБОТЕН ФЛУИД / СРЕДА

- Общо индустриално приложение - морска вода, смазочни материали, горива, суров петрол и др.

ИЗПЪЛНЕНИЕ

- Различни материали по запитване.
- Различни уплътнителни гривни NBR/PTFE

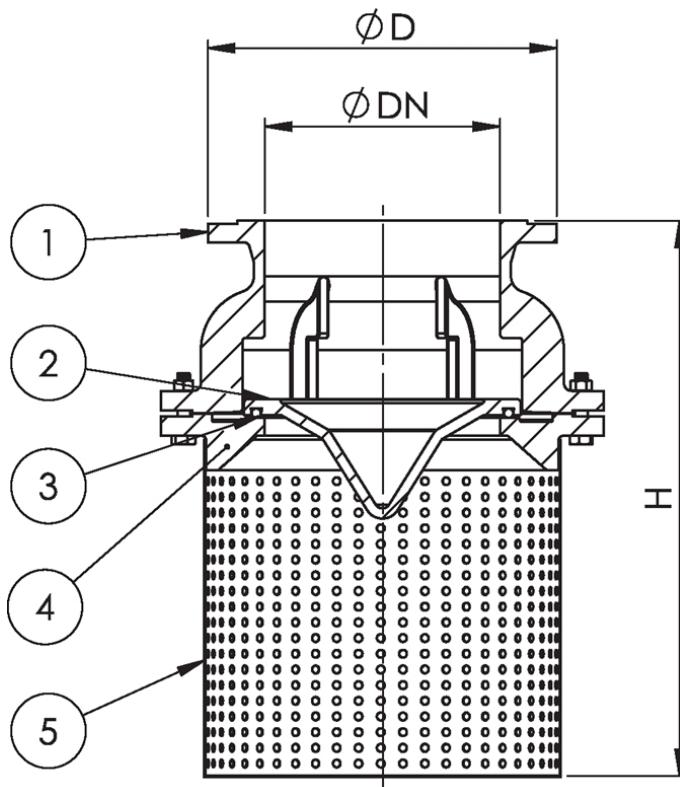

№.	детайли	материали
1	Тяло	сив чугун EN-JL1040 (GG25)
2	Клапан	сив чугун EN-JL1040 (GG25)
3	Гривна уплът.	EPDM
4	Капак	сив чугун EN-JL1040 (GG25)
5	Смукателен кош	перфорирана ламарина

спецификация	
Стандарт	DIN 3202 F1
Присъединяване	EN 1092-2
Присъед. на капака	болтово
Изпълнение	прав
Присъединяване	фланцево
Управление	Възврат. клапан
Strainer perforation	5 x 5 mm
T макс. °C	90 °C

макс. работно налягане (bar) / °c		
Dn	фланци/pn	при 90°c
40 - 150	PN 16	10
200 - 300	PN 10	6

СМУКАТЕЛ ВЪЗВРАТЕН ЧУГУНЕН С ФИЛТЪР DIN PN 16

Материал сив чугун EN-JL1040; DIN GG25

Налягане PN 16

Размер DN 40 - 300

Dn	Pn	фланци/pn	H	D	ØP	N x d	тегло (kg)
40	10	16	175	150	110	4 x 18	7
50	10	16	195	165	125	4 x 18	8
65	10	16	230	185	145	4 x 18	10
80	10	16	255	200	160	8 x 18	14
100	10	16	290	220	180	8 x 18	21
125	10	16	340	250	210	8 x 18	26
150	10	16	390	285	240	8 x 22	44
200	6	10	530	340	295	8 x 22	72
250	6	10	620	395	350	12 x 22	100
300	6	10	700	445	400	12 x 22	160

Забележка: Размерите в колона ØP, да се считат съответно за диаметри на болтовата окръжност, тъй като последните не са посочени в чертежа.