

ВЕНТИЛ СТОМАНЕН ПРАВ DIN 3202 F1, PN 40

Материал стомана 1.0619; DIN GS-C25
 Налягане PN 40
 Размер DN 15 - 200

ТЕХНИЧЕСКО ОПИСАНИЕ

Вентил прав с фланцево присъединяване. Възможни разновидности на функцията в зависимост от конструкцията.

- спирателен вентил
- регулиращ вентил
- възвратно спирателен вентил

Уплътняване на кеглата (клапана) - метал в метал
 Тип на шпиндела (вретеното) - изваждащ

РАБОТЕН ФЛУИД / СРЕДА

- Вода, пара, горива, смазочни и възпламеними хидравлични масла, нефт, въздух, негорими хидравлични флуиди, питателна вода за котли, кондензат. За термично масло, се препоръчва използването на силфонни вентили.
- Морска вода

ОПЦИИ

- Пружина за възвратно спирателен вентил

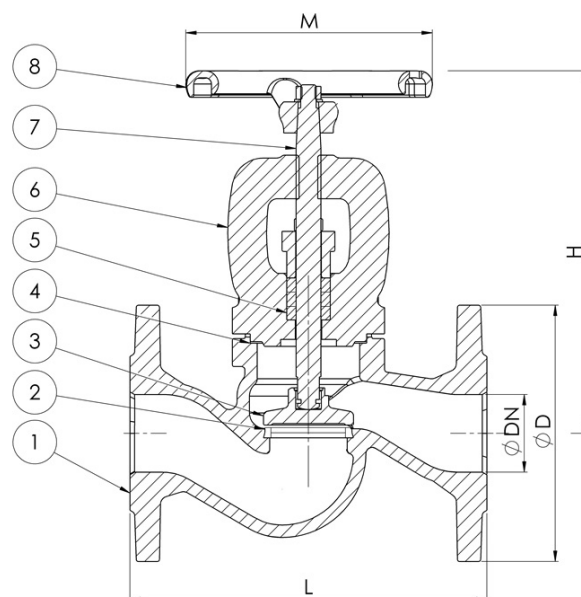

No.	детайли	материали	спецификация	
			Стандарт	DIN 3202 F1
1	Тяло	стомана 1.0619 (WCB)+13Cr	Присъединяване	EN 1092-2
2	Седло	стомана 1.0619 (WCB)+13Cr	Строителна дължина	EN 558, серия 1
3	Клапан	стомана 1.0482 (A105)+13Cr	Присъед. на капака	болтово
4	Гарнитура	метално графитна	Изпълнение	прав
5	Уплътнител салников	графитна набивка	Присъединяване	фланцево
6	Капак	стомана 1.0619 (WCB)	Управление	ръчно с колело
7	Шпиндел	неръждаема ст. EN 1.4021 2Cr13	Задвижване	многооборотно
8	Ръчно колело	ковък чугун EN-JS1025 (GGG40.3)	Т раб. °C	-29 °C до 425 °C

Dn	Pn	фланци/рп	L	D	Øр*	N x d	H	M	тегло (kg)
15	40	40	130	95	65	4 x 14	165	120	4

ВЕНТИЛ СТОМАНЕН ПРАВ DIN 3202 F1, PN 40

Материал стомана 1.0619; DIN GS-C25

Налягане PN 40

Размер DN 15 - 200

Dn	Pn	фланци/pn	L	D	Øp*	N x d	H	M	тегло (kg)
20	40	40	150	105	75	4 x 14	165	120	4,5
25	40	40	160	115	85	4 x 14	180	140	5,6
32	40	40	180	140	100	4 x 18	180	140	7
40	40	40	200	150	110	4 x 18	215	160	11
50	40	40	230	165	125	4 x 18	230	160	13
65	40	40	290	185	145	8 x 18	245	180	19
80	40	40	310	200	160	8 x 18	295	210	25
100	40	40	350	220	190	8 x 22	325	225	35
125	40	40	400	250	220	8 x 26	360	250	58
150	40	40	480	285	250	8 x 26	425	300	80
200	40	40	600	340	320	12 x 30	505	400	150

Забележка: Размерите в колона ØP, да се считат съответно за диаметри на болтовата окръжност, тъй като последните не са посочени в чертежа.